

KD-820 型 (吸着貼付方式) パウチディスペンサー

KD-820 POUCH DISPENSER

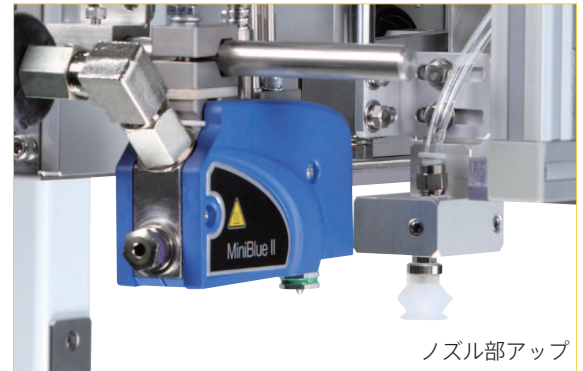

ノズル部アップ

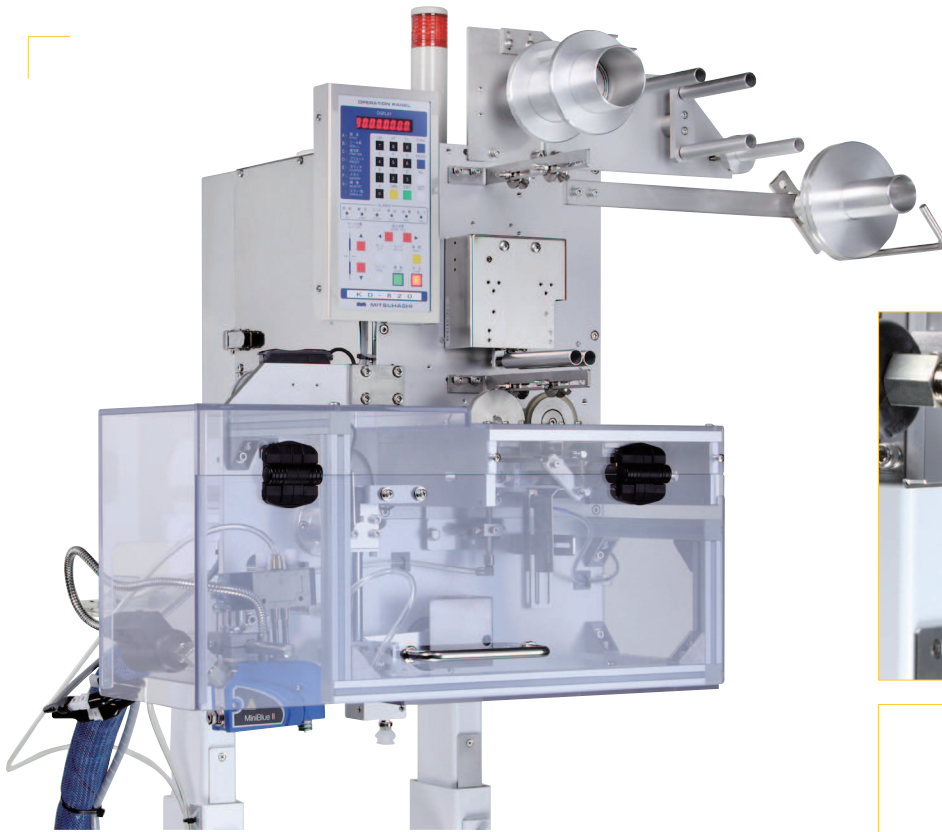

ノードソン プロブルーフレックスメルター

ホットメルト 貼付け 装置

特長

- ・吸着式パウチディスペンサーとホットメルト塗布システム（ノードソン株式会社）を組み合わせた装置です。鮮度保持剤などの連包状のパウチを単包にカットし、包装フィルムなどに貼付ける事が出来ます。
- ・包装フィルムへ直接貼付けることで、食品への混入、誤食のリスクを軽減させます。
- ・AC サーボモータ駆動でタイミングがずれることなく正確に定位置へ貼付けします。

仕様

投入能力	100ヶ/分 (MAX) ※ LV-100 と組み合わせた場合 200ヶ/分 (MAX) ※ LV-200 と組み合わせた場合
パウチ仕様	幅 20~80mm 長さ 25~90mm 厚み 1~10mm
電源	3φ AC200V 50/60Hz 1.5kVA ※パウチディスペンサー 3φ AC200V 50/60Hz 4.0kVA ※ホットメルトシステム
装置質量	(本体) 約 40kg ※パウチディスペンサー単体の質量 (ホットメルトシステム) 約 70kg
エア源	0.5MPa 100ℓ /min(ANR) ドライエア ※パウチディスペンサー 0.5MPa 60ℓ /min(ANR) ドライエア ※ホットメルトシステム

※袋長ピッチが長くなるほど能力は減少します。また包材や内容物の条件により最大能力は変動します。

概略図

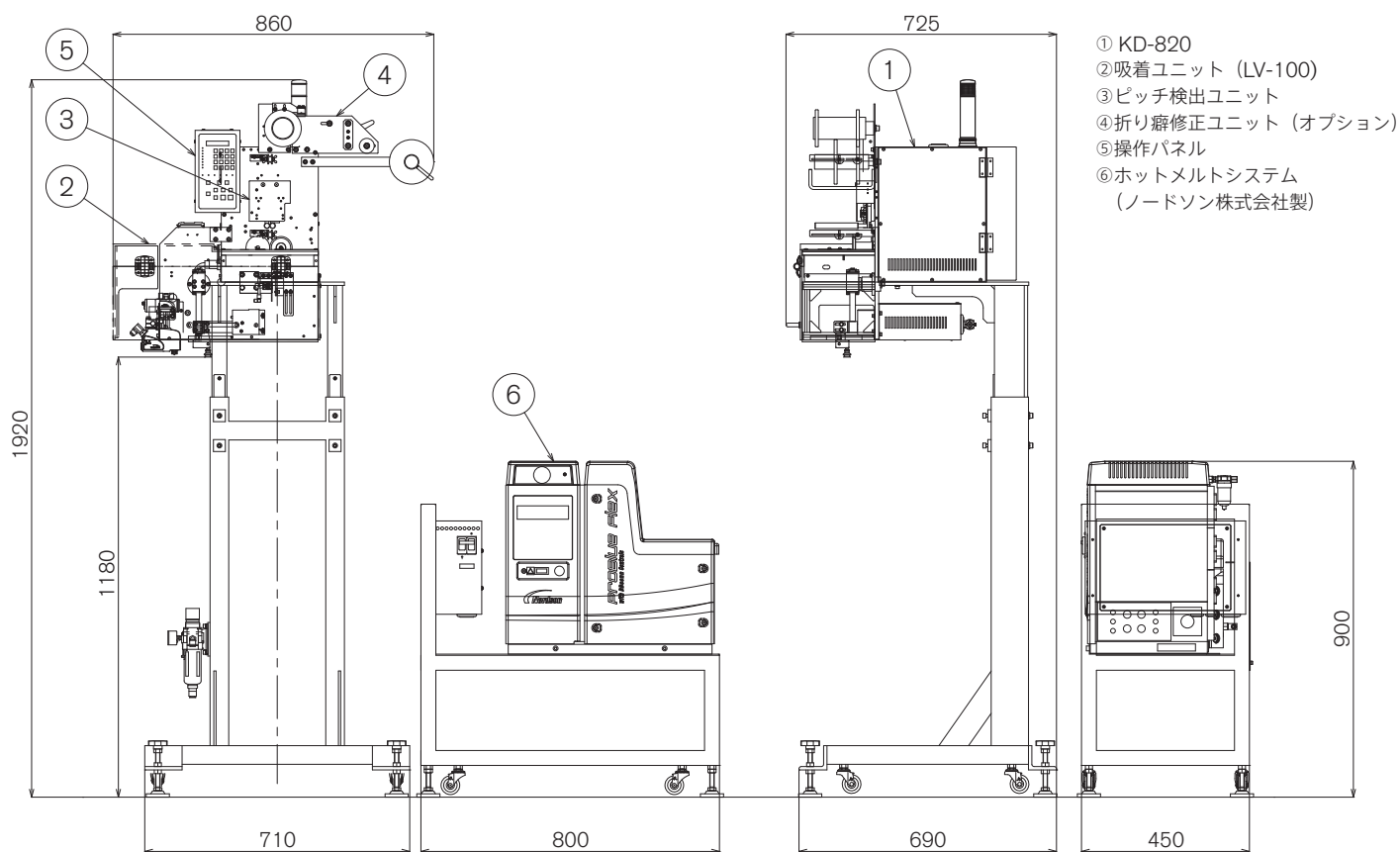

株式会社 三橋製作所

手にかわる“手”を。

www.mitsubishi-corp.co.jp

□ 本社 〒 615-0082 京都市右京区山ノ内赤山町 1 番地
Tel (075)316-3300 <営業> Fax (075)313-7595

□ 東京営業所 〒 111-0043 東京都台東区駒形 2-4-11 ヨシクニ駒形ビル 9 階
Tel (03)3847-9751 Fax (03)3847-9753

□ 九州営業所 〒 812-0016 福岡市博多区博多駅南 4-2-10 南近代ビル 6 階
Tel (092)476-3800 Fax (092)476-3801

□ HEAD OFFICE
1 Sekizan-cho Yamanouchi Ukyo-ku, Kyoto 615-0082, Japan
Tel (075)316-3300 Fax (075)313-7595



CD-870SLIM型 カードディスペンサー

CD-870SLIM CARD DISPENSER

スリムな
カード投入機
従来の
約60%の
サイズ



特長

- 台紙、トレー、蓋、扁平なパウチ等の投入をします。
- 包装機などからの投入信号によって、容易に同期して自動投入することが出来ます。
- 駆動機構に弊社独自のカムラックを採用。
高い安定性とワークにやさしい滑らかな動作を可能にしました。
- 超スリムコンパクトボディ
- エアー消費量は従来の約半分。50 リットル／min

仕様

装置能力	120 ヶ/分
ワーク仕様	幅 : 30 ~ 100 mm、長さ : 30 ~ 100 mm
電源	3 φ AC200V 50/60Hz 1.0kVA
エアースource	0.5MPa 50 リットル/ min (ANR) ドライエアー
外形寸法	595 mm (W) × 150 mm (H) × 130 mm (D) ※1
質量	約 50kg <本体>

- ※ 1. CD-870SLIM 本体寸法 (供給コンベア、架台、安全カバーを除く)
 ※ 2. 供給コンベア、架台、安全カバーはワークサイズ、ストック量に合わせて設計致します
 ※ 3. 受注生産品の為納期がかかります。

概略図

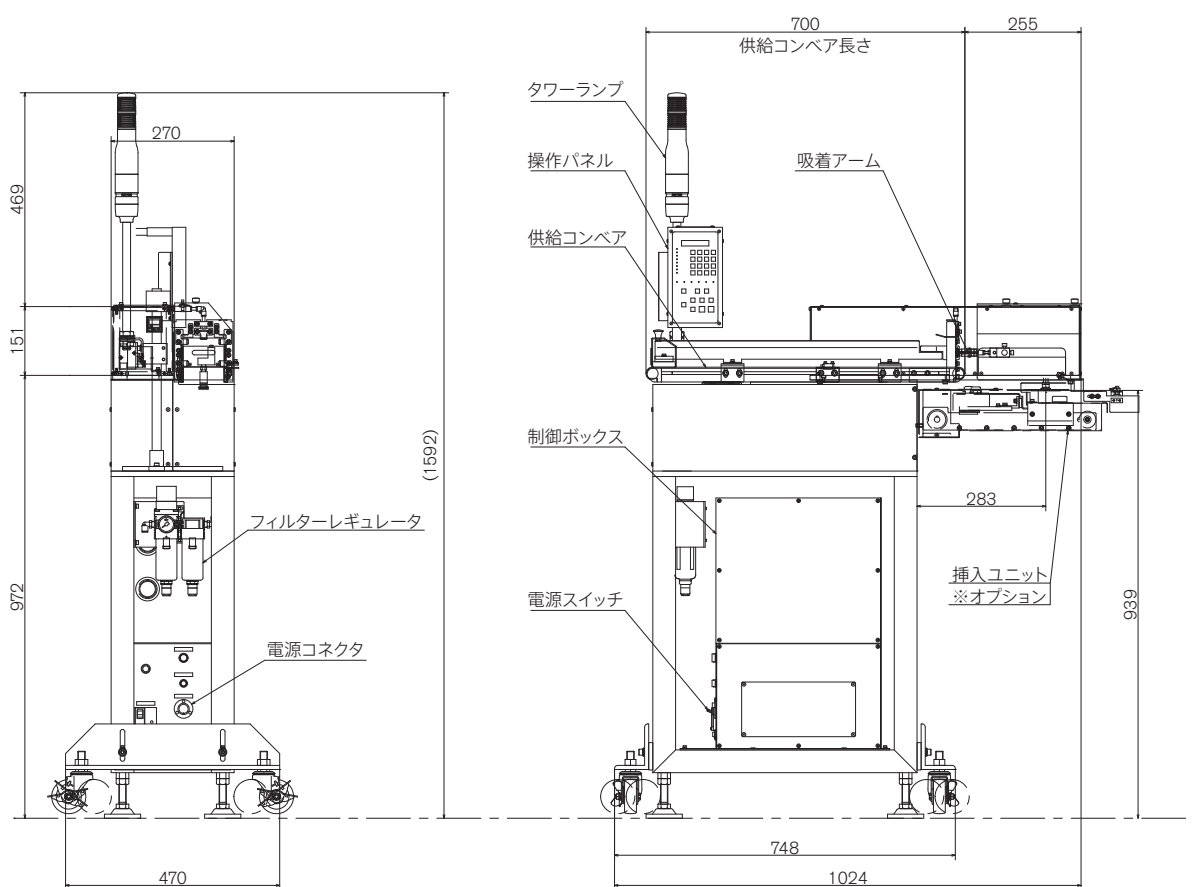

MITSUHASHI CORPORATION

www.mitsubishi-corp.co.jp

株式会社 三橋製作所

- 本社 〒 615-0082 京都市右京区山ノ内赤山町 1 番地
Tel (075) 316-3300 <営業> Fax (075) 313-7595
- 東京営業所 〒 111-0043 東京都台東区駒形 2-4-11 ヨシニ駒形ビル 9 階
Tel (03) 3847-9751 Fax (03) 3847-9753
- 九州営業所 〒 812-0016 福岡市博多区博多駅南 4-2-10 南近代ビル 6 階
Tel (092) 476-3800 Fax (092) 476-3801
- HEAD OFFICE
1 Sekizan-cho Yamanouchi Ukyo-ku, Kyoto 615-0082, Japan
Tel +81(0) 75-316-3300 Fax +81(0) 75-313-7595